



# STANDARD®

## GX2345

### Морская радиостанция Инструкция по эксплуатации

Свидетельство  
одобрения  
№ 3 / 1 - 548-96 А



«Компас+Радио» (095) 956-13-94  
г. Москва

## ОГЛАВЛЕНИЕ

<b>1. ОСНОВНЫЕ СВЕДЕНИЯ.</b> .....	<b>3</b>
<b>1.1 ВВЕДЕНИЕ</b> .....	<b>3</b>
<b>1.2 ИНФОРМАЦИЯ ETS</b> .....	<b>3</b>
<b>2. ДОПОЛНИТЕЛЬНЫЕ ПРИНАДЛЕЖНОСТИ</b> .....	<b>3</b>
<b>3. УСТАНОВКА</b> .....	<b>4</b>
<b>3.1 МЕСТО РАСПОЛОЖЕНИЯ</b> .....	<b>4</b>
<b>3.2 УСТАНОВКА С ИСПОЛЬЗОВАНИЕМ ОБЫЧНОЙ СКОБЫ ДЛЯ КРЕПЛЕНИЯ</b> .....	<b>4</b>
<b>4. ОРГАНЫ УПРАВЛЕНИЯ И ИНДИКАТОРЫ</b> .....	<b>6</b>
<b>4.1 ОРГАНЫ УПРАВЛЕНИЯ И РАЗЪЕМЫ</b> .....	<b>6</b>
<b>4.2 ИНДИКАТОРЫ</b> .....	<b>10</b>
<b>5. РАБОТА</b> .....	<b>11</b>
<b>5.1 ПРИЕМ</b> .....	<b>11</b>
<b>5.2 ПЕРЕДАЧА</b> .....	<b>11</b>
<b>5.3 ИСПОЛЬЗОВАНИЕ СИМПЛЕКСНОГО/ДУПЛЕКСНОГО КАНАЛА</b> .....	<b>11</b>
<b>5.4 СКАНИРОВАНИЕ</b> .....	<b>11</b>
<b>5.5. ПРИОРИТЕТНОЕ СКАНИРОВАНИЕ</b> .....	<b>12</b>
<b>5.6 АВАРИЙНЫЙ КАНАЛ 16</b> .....	<b>12</b>
<b>5.7 РЕЖИМ ТРАНСЛЯЦИИ ( РА)</b> .....	<b>13</b>
<b>5.8 ВЫПОЛНЕНИЕ ТЕЛЕФОННЫХ ЗВОНКОВ</b> .....	<b>13</b>
<b>6. ЦИФРОВОЙ ИЗБИРАТЕЛЬНЫЙ ВЫЗОВ</b> .....	<b>14</b>
<b>6.2 ПОДСОЕДИНЕНИЯ</b> .....	<b>15</b>
<b>6.3 ВЫДАЧА СИГНАЛА БЕДСТВИЯ</b> .....	<b>18</b>
<b>6.3.1 Программирование номера SSID и навигационного устройства</b> .....	<b>18</b>
<b>6.3.2 Работа</b> .....	<b>19</b>
<b>6.4 УСЛОВИЯ ДЛЯ ВЫДАЧИ СИГНАЛА ПРЕДУПРЕЖДЕНИЯ</b> .....	<b>20</b>
<b>6.4.1 Программирование</b> .....	<b>20</b>
<b>6.4.2 Работа</b> .....	<b>21</b>
<b>7. ОБСЛУЖИВАНИЕ</b> .....	<b>21</b>
<b>8. ТЕХНИЧЕСКИЕ ХАРАКТЕРИСТИКИ</b> .....	<b>24</b>
<b>9. МОРСКИЕ КАНАЛЫ VHF</b> .....	<b>24</b>

## 1. ОСНОВНЫЕ СВЕДЕНИЯ.

### 1.1 ВВЕДЕНИЕ

GX2345S это VHF/FM трансивер (радиостанция) разработанный для использования в частотном диапазоне от 156.050 до 163.275 МГц. Для его работы необходимо питание 13.8 В постоянного тока. Выходная мощность трансивера может переключаться с 1 Вт на 25 Вт.

При использовании приобретаемой дополнительно платы CDS2300 у станции появляется возможность DSC (цифрового избирательного вызова) класса F.

Аварийный канал 16, можно выбирать моментально, нажимая красную кнопку .

К другим особенностям радиостанции относятся: сканирование, приоритетное сканирование и режим трансляции (РА) с возможностью автоответа. Для обеспечения секретности связи может быть также установлен приобретаемый дополнительно речевой скремблер CVS240.

### 1.2 ИНФОРМАЦИЯ ETS

В Ваше разрешение для работы в эфире необходимо внести следующие данные, относящиеся к радиостанции.

- Выходная мощность ..... 1 Ватт (низкая) или 25 Ватт (высокая)
- Модуляция ..... 16K0F3E или 10K2F1B
- Частотный диапазон ..... от 156.050 до 163.275 МГц

## 2. ДОПОЛНИТЕЛЬНЫЕ ПРИНАДЛЕЖНОСТИ

- CAW2340 ..... 4-х метровый удлинительный шнур для микрофона
- CDS2300 ..... плата DSC (цифрового избирательного вызова)
- CMB14 ..... скоба для наклонного крепления
- CMB15 ..... скоба для жесткого крепления
- CVS240 ..... речевой скремблер

## 3. УСТАНОВКА

### 3.1 МЕСТО РАСПОЛОЖЕНИЯ

1. Радиостанция может быть закреплена под любым углом. Выберите место расположения таким образом, чтобы:
  - оно было достаточно удалено от компаса для предотвращения искажения его показаний из-за влияния магнита громкоговорителя
  - в нем обеспечивалась защита от морских брызг и дождя
  - в нем обеспечивался доступ к органам управления передней панели
  - в нем имелась возможность подключения источника питания и антенны
  - в нем имелось достаточно места для установки подвесного кронштейна для микрофона
2. После того, как место выбрано, зафиксируйте угол наклона передней панели. Она может иметь наклон вверх или вниз, как показано на рисунке 1.



Рисунок 1. Угол наклона передней панели

3. Установите радиостанцию, следуя указаниям, приведенным в следующем разделе. По желанию можно использовать дополнительные скобы, виды которых перечислены в разделе 2. Инструкции по установке прилагаются к каждому виду скобы.

### 3.2 УСТАНОВКА С ИСПОЛЬЗОВАНИЕМ ОБЫЧНОЙ СКОБЫ ДЛЯ КРЕПЛЕНИЯ

1. Закрепите скобу, используя шайбы, гайки и длинные болты с шестигранной головкой.
2. Разместите радиостанцию внутри скобы, совместив выемки на радиостанции для выбора желательного положения.
3. При помощи ручек крепления закрепите радиостанцию в скобе, как показано на рисунке 2.

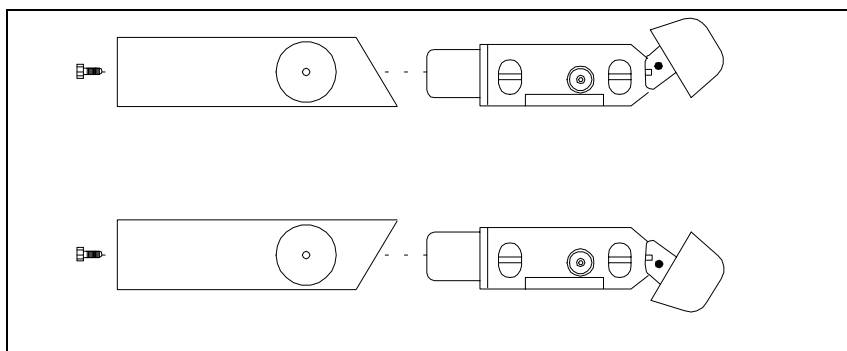

Рисунок 2. Обычная скоба для крепления

4. Подсоедините к радиостанции питание и антенну. Подсоединение источника питания и антенны выполняется, как показано на рисунке 3:

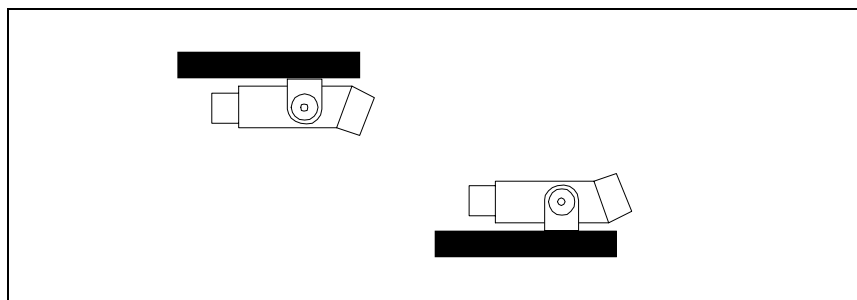

Рисунок 3. Общий вид компоновки

- а.** Подсоедините кабель антенны к антенному гнезду на задней панели радиостанции. У антенны должен быть разъем PL259. Если антенна располагается на расстоянии 7.5 или более метров, то необходимо использовать коаксиальный кабель RG8 или RG213. Если расстояние меньше 7.5 метров, то нужно использовать кабель RG58.
- б.** Подсоедините красный шнур питания к плюсу 13.2В источника питания постоянного тока. Черный шнур подсоедините к минусу.

## ВНИМАНИЕ

Несоблюдение полярности при подключении батареи вызовет повреждение радиостанции!

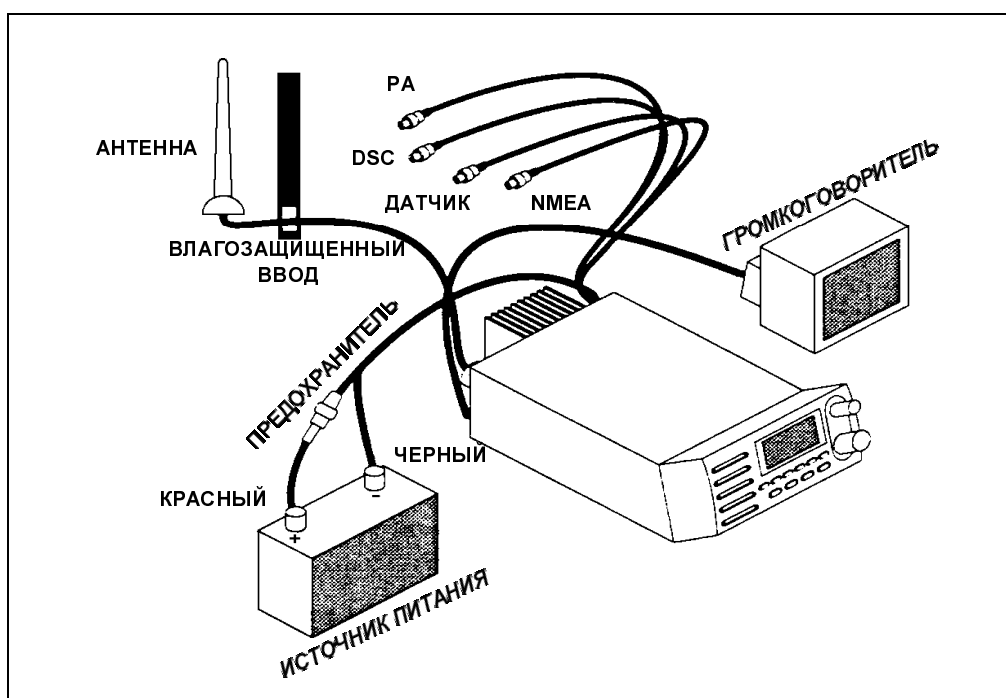
- После установки желательно пригласить сертифицированный морской технический персонал для проверки.

## 4. ОРГАНЫ УПРАВЛЕНИЯ И ИНДИКАТОРЫ

В этом разделе описаны все органы управления радиостанции. На рисунке 4 показано их расположение. Более подробно их работа рассмотрена в разделе 5 данного руководства.

### 4.1 ОРГАНЫ УПРАВЛЕНИЯ И РАЗЪЕМЫ

#### 3 - ВЫКЛЮЧАТЕЛЬ ПИТАНИЯ/РЕГУЛИРОВКА ГРОМКОСТИ/РЕГУЛИРОВКА ЧУВСТВИТЕЛЬНОСТИ

Включает и выключает радиостанцию и выполняет регулировку громкости. Если он нажат в режиме приема, чувствительность приемника переключается между SPEAKER ON и OFF. В режиме РА регулирует громкость автоответа.

#### 5 - УПРАВЛЕНИЕ РА/DISTRESS

Регулирует громкость воспроизведения через (РА) громкоговоритель. Если установлена приобретаемая дополнительно плата CDS2300 DSC, то двукратное нажатие кнопки включает выдачу сигнала бедствия. Более подробно об этом написано в разделе “Цифровой избирательный вызов”.

#### 6 - РЕГУЛИРОВКА ШУМОПОДАВЛЕНИЯ

Устанавливает порог при котором случайные шумы не слышны, а слышна обычная передача. Вращайте регулятор по часовой стрелке до тех пор пока не пропадут шумы на выходе приемника при отсутствии сигнала на его входе.

#### 7 - КЛАВИАТУРА

КНОПКА 

Служит для выбора нужного канала. При каждом нажатии выбирается следующий канал в порядке увеличения. Если ее удерживать в нажатом положении, то номера каналов возрастают быстрее.

КНОПКА 

Служит для выбора нужного канала. При каждом нажатии выбирается следующий канал в порядке уменьшения. Если ее удерживать в нажатом положении, то номера каналов уменьшаются быстрее.

КНОПКА 

Эта кнопка не задействована.

КНОПКА 

Из любого канала осуществляет немедленный вызов канала 16.

КНОПКА 

Осуществляет переключение между высокой и низкой мощностью передачи. Не работает на каналах "только с низкой мощностью" и каналах с запретом передачи. Нажатие и удерживание этой кнопки одновременно с нажатием кнопки  изменяет яркость (3 уровня) подсветки жидкокристаллического дисплея и кнопок.

КНОПКА 

СЧИТЫВАЕТ выбранный канал в память радиостанции для сканирования. При повторном нажатии УДАЛЯЕТ запомненный канал из памяти радиостанции.

КНОПКА 

Включает и выключает скремблер (только, если установлен скремблер CVS240).

КНОПКА 

Выполняет переключение радиостанции между режимами радио и РА. Когда установлена приобретаемая дополнительно плата CDS2300, непрерывное нажатие этой кнопки в режиме РА переключает радиостанцию в состояние режима предупреждения. Более подробно об этом в разделе ЦИФРОВОЙ ИЗБИРАТЕЛЬНЫЙ ВЫЗОВ.

КНОПКА 

Начинает сканирование запрограммированных каналов. Будучи нажатой дважды начинает приоритетное сканирование между запрограммированными каналами. При сканировании каналов погоды, радиостанция переходит в режим предупреждения о погоде.

КНОПКА 

Нажатие кнопки CLR , возвращает радиостанцию на предыдущий канал из канала 16.



Рисунок 4. Органы управления и разъемы



**1 - ЖИДКОКРИСТАЛЛИЧЕСКИЙ ДИСПЛЕЙ (LCD)**

См. раздел 4.2, в котором приведена информация об индикаторах.

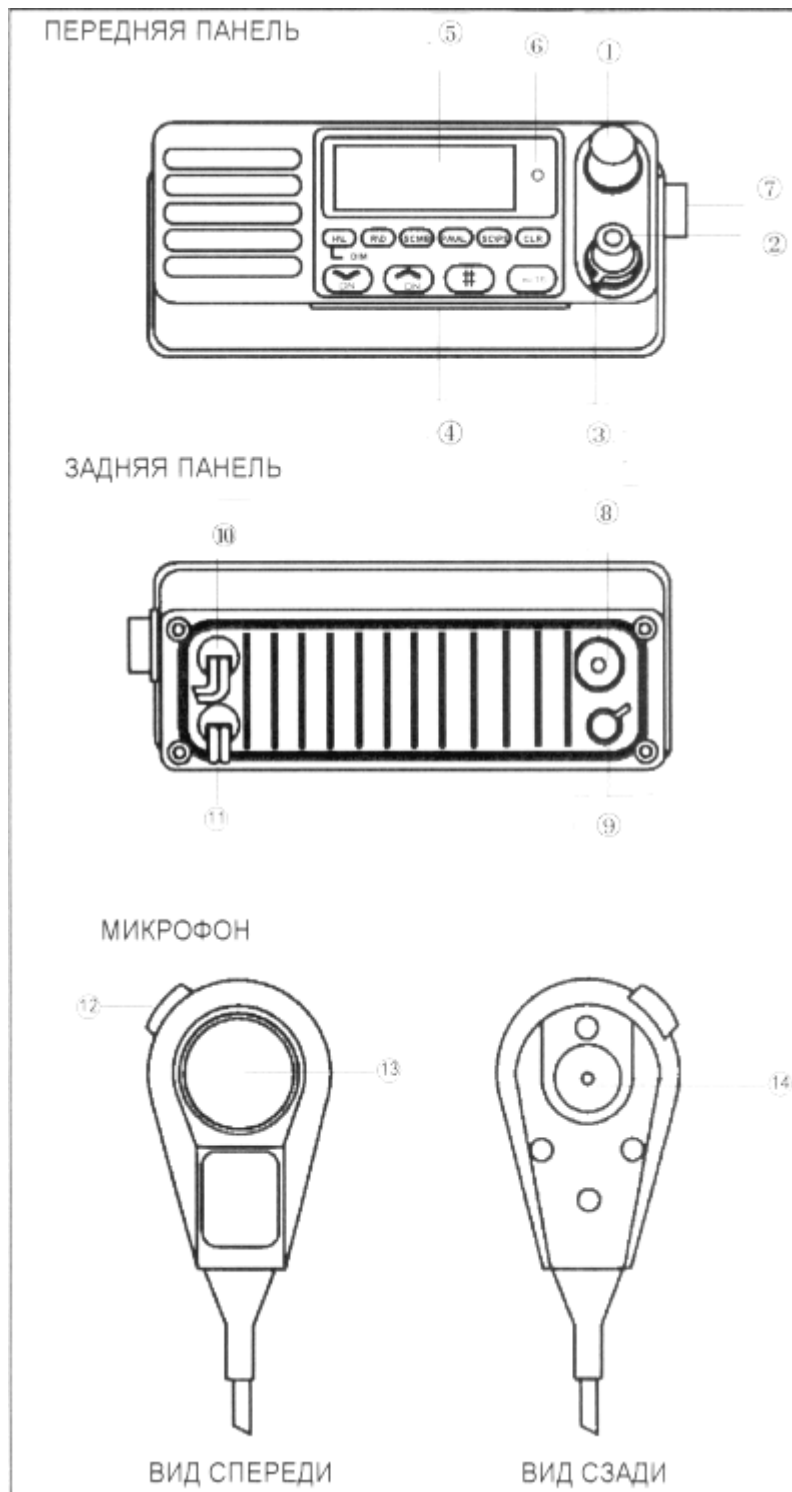
**2 - СВЕТОДИОД ВКЛЮЧЕНИЯ TX/SPK (передача/громкоговоритель)**

Светится красным цветом во время передачи и зеленым в режиме приема.

**4 - ГНЕЗДО ДЛЯ ПОДКЛЮЧЕНИЯ МИКРОФОНА**

Служит для подсоединения микрофона к радиостанции.

**9 - ГНЕЗДО ДЛЯ ПОДКЛЮЧЕНИЯ АНТЕННЫ**

Служит для подсоединения антенны к радиостанции. Используется морская VHF антенна с полным сопротивлением 50 Ом.

**10 - ГНЕЗДО ДЛЯ ПОДКЛЮЧЕНИЯ ВНЕШНЕГО ГРОМКОГОВОРИТЕЛЯ**

Служит для подсоединения к радиостанции внешнего громкоговорителя. Используйте громкоговоритель с полным сопротивлением 4 или 8 Ом с разъемом RCA).

**8 - КАБЕЛЬ ДЛЯ ПОДКЛЮЧЕНИЯ ЭЛЕКТРОПИТАНИЯ ПОСТОЯННОГО ТОКА**

Служит для подсоединения радиостанции к источнику питания 13.2 В постоянного тока.

**11 - КАБЕЛЬ ДЛЯ ПОДКЛЮЧЕНИЯ ГРОМКОГОВОРИТЕЛЯ PA/DSC/SENSOR/NM**

Служит для подсоединения трансляционного громкоговорителя при помощи разъема RCA. Используйте 4 или 8-омный громкоговоритель. Оставшиеся три кабеля могут использоваться только в случае установки платы DSC2300. Более подробно об этом написано в разделе ЦИФРОВОЙ ИЗБИРАТЕЛЬНЫЙ ВЫЗОВ.

**12 - КНОПКА РТТ**

Выполняет переключение режимов прием/передача

**13 - МИКРОФОН****14 - ПОДВЕСНОЙ КРОНШТЕЙН МИКРОФОНА**

Когда микрофон помещен на подвесной кронштейн, соединенный с минусом батареи, радиостанция автоматически переключается на канал 16. Эта функция может быть отключена либо размещением микрофона на подвесном кронштейне, не соединенном с минусом батареи, либо выполнением следующей процедуры:

- a. Выкрутите 3 винта с обратной стороны микрофона и снимите заднюю крышку.
- b. Отсоедините черный провод, который соединяет подвесной кронштейн микрофона к задней крышке.
- c. Установите заднюю крышку.

## 4.2 ИНДИКАТОРЫ



Рисунок 5. Индикаторы

Индикатор HI/LO	Индикатор выходной мощности передатчика "HI" - 25 ватт, "LO" - 1 ватт.
Индикатор SIM/DUP	Симплексный (SIM) или дуплексный (DUP) режимы. См. раздел 5.3.
Индикатор MEM	Отображает то, что в памяти радиостанции запомнен канал для выполнения сканирования.
Индикатор VS	Индикация включения речевого скремблера (если он установлен).
Индикатор EXP	Расширенный канал.
7-сегментные индикаторы (I)	В режиме трансляции (PA) отображает радиоканал. В условиях режима предупреждения отображает "con". В режиме бедствия отображает "dSc".
7-сегментные индикаторы (II)	Отображают номер канала. В режиме трансляции отображает "PA".

## 5. РАБОТА

### 5.1 ПРИЕМ

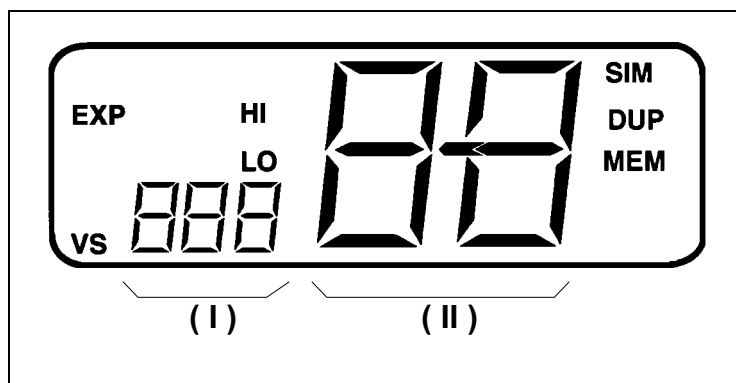
1. После того, как радиостанция установлена (см. раздел 3), удостоверьтесь, что питание и антенна подсоединены правильно.
2. Включите питание.
3. Установите при помощи регулятора громкости желаемый уровень громкости.
4. Поворачивайте ручку шумоподавителя против часовой стрелки до тех пор, пока не станут слышны шумы. Затем, слегка поверните ручку по часовой стрелке, чтобы шумы исчезли. Это является правильной установкой порога шумоподавления.
5. Для включения подсветки дисплея и клавиатуры нажмите и удерживайте кнопку H/L, затем нажмите кнопку DN. Каждое нажатие кнопки DN изменяет интенсивность подсветки (ярко, тускло, выключена).
6. Нажмите кнопку CP или DN для выбора желательного канала. Перечень доступных каналов приведен в таблице приложения к руководству пользователя.
7. Во время приема сообщения установите желаемый уровень громкости.

### 5.2 ПЕРЕДАЧА







1. Перед тем, как начать передачу, проверьте канал и удостоверьтесь, что он свободен.
2. Нажмите кнопку PTT и говорите в микрофон с расстояния от 1 до 2 см. Во время передачи будет светиться светодиод TX/SPK.

### 5.3 ИСПОЛЬЗОВАНИЕ СИМПЛЕКСНОГО/ДУПЛЕКСНОГО КАНАЛА

Обратитесь к приложению руководств пользователя за инструкциями по использованию симплексного и дуплексного каналов.

### 5.4 СКАНИРОВАНИЕ

1. Отрегулируйте шумоподавитель устранения шумов.

- Используя кнопку  или  выберите канал, которые будут сканироваться. Нажмите кнопку  для занесения канала в память радиостанции. На дисплее появится индикатор "MEM".
- Повторите шаг 2 для всех каналов, которые нужно сканировать.
- Для УДАЛЕНИЯ канала из памяти радиостанции R/D нажмите кнопку в то время, как запомненный канал отображается на дисплее. С дисплея исчезнет индикатор "MEM".
- Все запрограммированные каналы остаются в памяти радиостанции даже при отключении питания. **ПРИМЕЧАНИЕ:** если каналы стерлись из памяти при отключении питания, то необходимо заменить резервную батарею.
- Для начала сканирования нажмите кнопку . Сканирование выполняется от меньшего до самого большого номера канала и остановится на канале, на котором будет обнаружена передача.
- Для остановки сканирования нажмите кнопки ,  или кнопку PTT.

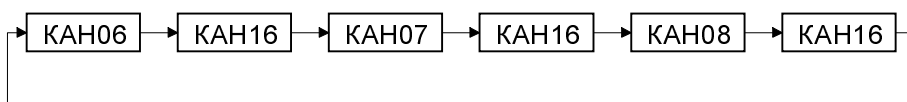

## 5.5. ПРИОРИТЕТНОЕ СКАНИРОВАНИЕ

- Для выполнения приоритетного сканирования дважды нажмите кнопку . Поочередно выполняется сканирование запомненных каналов и канала 16. Канал 16 является приоритетным каналом и он будет сканироваться после каждого запрограммированного канала.
- Например, предположим, что в памяти радиостанции запомнены каналы 06, 07 и 08. Сканирование будет выполняться в следующей последовательности:



- Когда на одном из запрограммированных каналов принимается сигнал операция сканирования временно приостанавливается. После этого радиостанция начинает операцию двойного контроля, этого канала и канала 16.

## 5.6 АВАРИЙНЫЙ КАНАЛ 16

- Для выбора аварийного канала из любого канала нажмите кнопку .
- Передавайте Ваш аварийный сигнал таким же образом, как и по обычному каналу. Если Вы не можете ни с кем связаться по каналу 16, переключитесь на другой канал.
- Для возврата с канала 16 на предыдущий канал нажмите кнопку .

4. Смотрите приложение к руководству пользователя, где приводится дополнительная информация по работе на аварийном канале.

## 5.7 РЕЖИМ ТРАНСЛЯЦИИ (РА)

У радиостанции есть возможность работы в режиме трансляции с автоответом. Для использования в этом режиме к радиостанции должен быть подключен внешний трансляционный громкоговоритель с разъемом RCA (4 или 8-омный). Информация о его подсоединении приводится на рис. 3 в разделе 3.

Для работы в режиме трансляции:

1. Установите порог шумоподавления в положение, в котором будут устранены шумы. Прежде чем выбрать режим трансляции, в радиостанции должно быть установлено шумоподавление или через громкоговоритель будут слышны тональные сигналы. Эти тональные сигналы предупреждают пользователя, когда при нахождении в режиме трансляции осуществляется прием передачи.
2. Нажмите кнопку . Отключается работа приемника и радиостанция переходит в режим трансляции. На дисплее отображается:

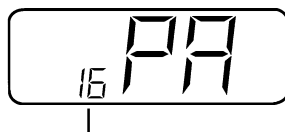

Последний канал

3. Нажмите кнопку РТТ и говорите в микрофон. Ваш голос будет слышен через внешний громкоговоритель РА. При помощи регулятора PA/DISTRESS установите нужный уровень громкости.
4. У радиостанции есть функция автоответа. Для того, чтобы слышать ответ через внешний РА громкоговоритель, настройте регулятор VOLUME. Звук будет слышен через внутренний громкоговоритель.
5. Для возврата к обычной работе радиостанции нажмите кнопку .

## 5.8 ВЫПОЛНЕНИЕ ТЕЛЕФОННЫХ ЗВОНКОВ

Инструкции о выполнении телефонных звонков при помощи Вашей радиостанции приводятся в приложении к руководству пользователя.

## 6. ЦИФРОВОЙ ИЗБИРАТЕЛЬНЫЙ ВЫЗОВ

### 6.1 ОСНОВНЫЕ ПОЛОЖЕНИЯ

Цифровой избирательный вызов (DSC) - это способ вызова другого корабля избирательно и автоматически. DSC посылает информацию избирательного вызова, специальные аварийные сигналы (для GX2345S) с использованием цифровой техники. DSC помогает облегчать выдачу голосового сообщения о бедствии и вызов канала 16.

Для работы DSC должна быть установлена плата CDS2300.

У радиостанции есть два типа DSC:

- Сигнал бедствия (класс C)

Посылает сигнал бедствия в канал 70 с корабельной SSID всем радиостанциям, оборудованным возможностью приема DSC. Будучи подсоединенным к большинству навигационных приборов с NMEA0183 (типа GPS или LORAN), будет посылать координаты корабля (широту и долготу).

- Состояния для выдачи сигнала предупреждения

В зависимости от типа установленных датчиков, подключенных к радиостанции, выполняет контроль состояния корабля на наличие возгорания, затопления, кражи со взломом и т.д. В случае обнаружения состояний тревоги, радиостанция посылает SSID корабля конкретной запрограммированной станции и в это же время из громкоговорителя радиостанции раздается громкий звуковой сигнал. Можно также подключить внешние устройства для выдачи сигналов тревоги типа 12В сирены или источника стробированного света, которые будут активизироваться при наличии тревоги.

## 6.2 ПОДСОЕДИНЕНИЯ

Для использования с DSC с задней стороны радиостанции есть три маркированных разъема (см. Рисунок 6).



Рисунок 6. Подсоединение DSC

### 1. Разъем NMEA

#### ВНИМАНИЕ

Вскрытие радиостанции и выполнение измерений напряжения должны производиться сертифицированным техническим персоналом.

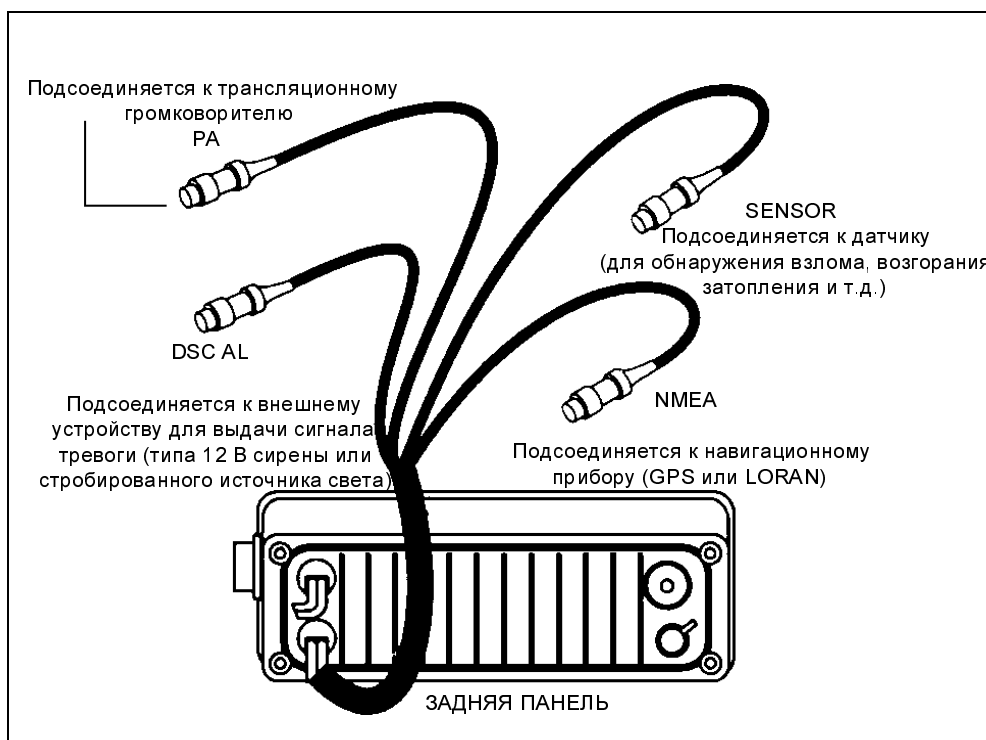
Подсоединяется к навигационному прибору (типа GPS или LORAN), имеющему возможность выдавать информацию NMEA0183. После того, как выполнены соединения, включите радиостанцию и при помощи вольтметра измерьте напряжение на JU02 (его расположение показано на Рисунке 7). Удостоверьтесь, что при отсутствии данных, напряжение на JU02 равно 5В. Если напряжение ниже, то входная полярность NMEA обратная; поменяйте полярность и повторно выполните замер напряжения.



Рисунок 7. Расположение JU02

а. Поддерживаемые форматы

- GPS

ИДЕНТИФИКАТОР ПРЕДЛОЖЕНИЯ	ОПИСАНИЕ
GPGLL	Только местоположение
GPRMC, A	Местоположение и время
GPRMB, A	см. GPRMC, A

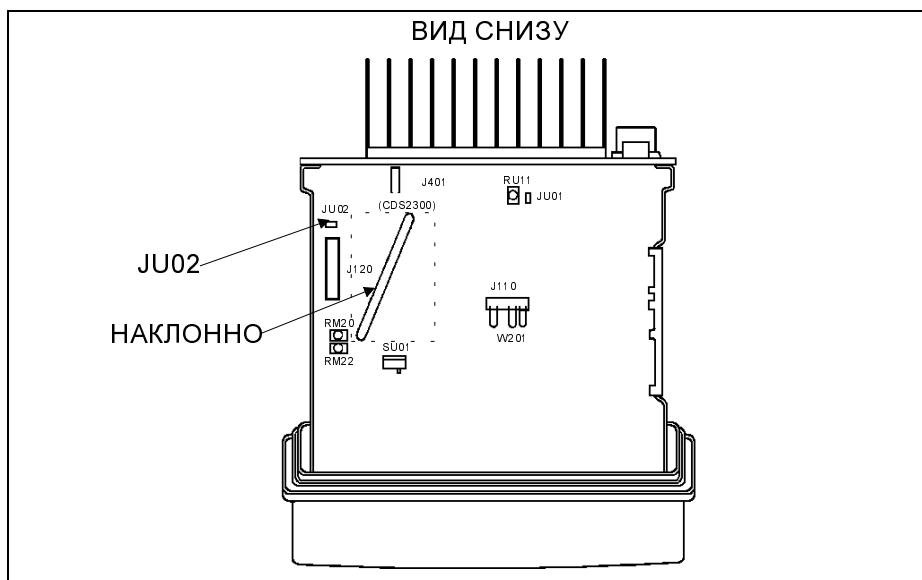
- LORAN

ИДЕНТИФИКАТОР ПРЕДЛОЖЕНИЯ	ОПИСАНИЕ
LCGLL	Только местоположение
LCRMA, A	Только местоположение
LCRMB, A	см. LCRMA, A

б. Описание электрической части

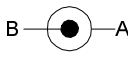
<b>ТИП РАЗЪЕМА</b>	Стандартная вилка выходного шнура электропроигрывателя RCA
<b>СИГНАЛЬНЫЕ ЛИНИИ</b>	A=экран B=жила 
<b>ВХОДНОЕ СОПРОТИВЛЕНИЕ ПРИЕМНИКА</b>	600Ω
<b>ВХОДНАЯ ЧУВСТВИТЕЛЬНОСТЬ ПРИЕМНИКА</b>	±2.0





Рисунок 8. Входная цепь приемника

## 2. Разъем SENSOR

Служит для подсоединения датчиков, служащих для обнаружения различных условий, вызывающих выдачу сигнала предупреждения. Используемые датчики должны быть с нормально разомкнутыми контактами (N.O.), замыкающимися при срабатывании.

А. Примеры датчиков:

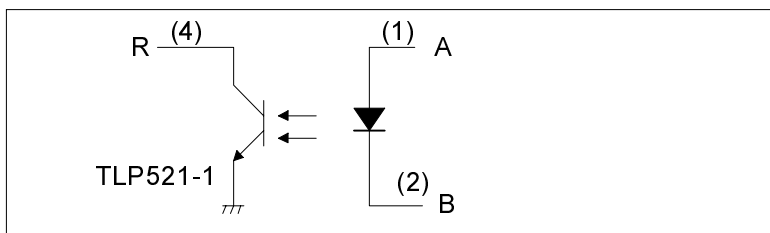
- Выключатель с магнитным контактом
- Трюмный выключатель
- Тепловой датчик



Рисунок 9. Подсоединение датчиков

## 3. Разъем DSC AL

Служит для подсоединения к 12 В сирене или источнику стробированного света, которые включаются в случае, если срабатывает датчик тревоги или при выдаче сигнала бедствия.



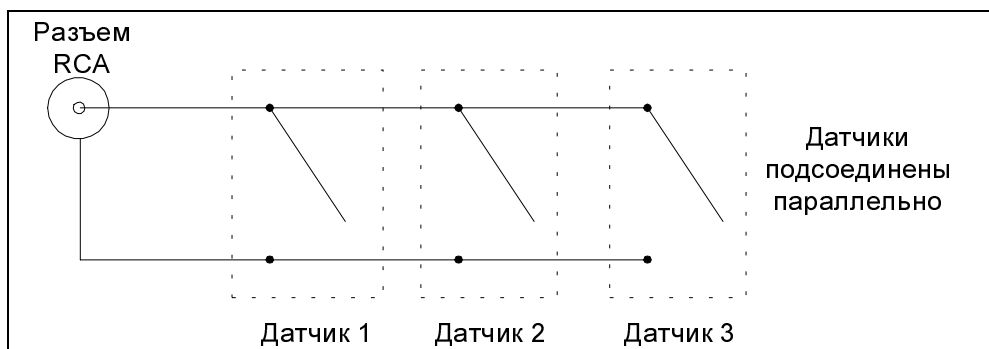



Рисунок 10. Подсоединение источника стробированного света и 12 В сирены

## 6.3 ВЫДАЧА СИГНАЛА БЕДСТВИЯ

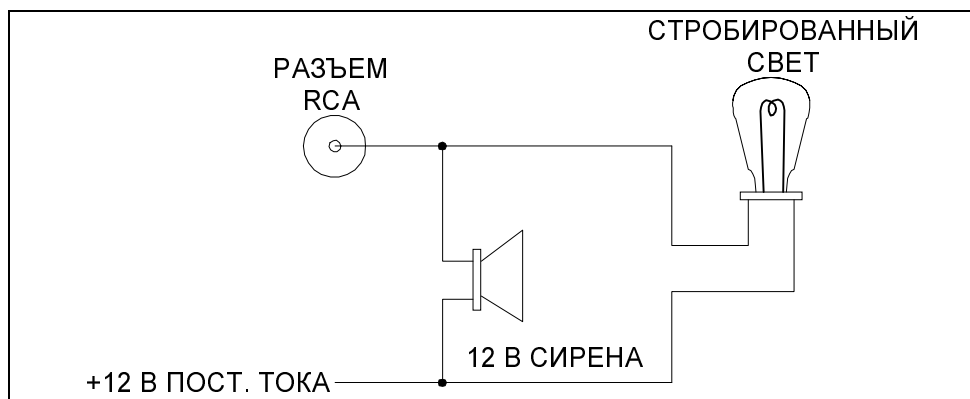

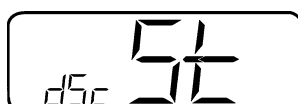
### 6.3.1 Программирование номера SSID и навигационного устройства

1. При включении радиостанции нажмите и удерживайте кнопку .
2. Нажимайте кнопку  до тех пор, пока не будет отображено меню DSC:

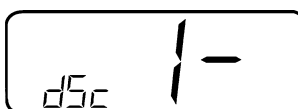

3. Нажмите кнопку  для ввода меню программирования номера SSID. На дисплее будет отображена первая позиция цифры.







4. Для выбора первой цифры номера SSID нажимайте кнопку  или . Например, номер SSID корабля "366321405", введите цифры в следующем порядке:

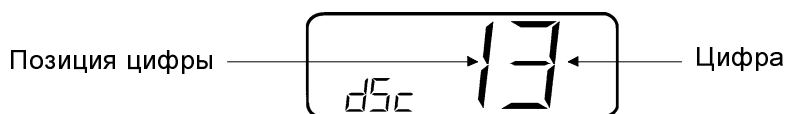

Цифра SSID	3	6	6	3	2	1	4	0	5
Позиция цифры	1	2	3	4	5	6	7	8	9

Первой должна быть запрограммирована "3":



5. Для перехода к следующей позиции цифры нажмите кнопку .
6. Нажимайте кнопку  или  для установки второй цифры.
7. Повторяйте шаги 5 и 6 до тех пор, пока не будут установлены все 9 цифр номера SSID.
8. Нажмите кнопку  для ввода меню навигационного прибора:



9. Если к заднему разъему NMEA подключены приборы GPS или LORAN, нажмите кнопку  для их активизации. На дисплее будет отображено "ON". Если GPS или LORAN не подсоединены, то нажимайте кнопку  до тех пор, пока на дисплее не будет отображено "OF".
10. Нажмите кнопку  для возврата к изображению, которое было в шаге 4.
11. Выключите радиостанцию.

### 6.3.2 Работа

Для того, чтобы послать сигнал бедствия DSC (только в аварийном случае), выполните следующее:

1. Включите радиостанцию.
2. В течение 0.5 секунд нажмите дважды PA/DISTRESS CONTROL.
3. Радиостанция начнет посылать сигнал бедствия по каналу 70, местоположение корабля и время UTC (если подсоединен навигационный прибор) поочередно всем радиостанциям, снабженным DSC. На дисплее отображается:

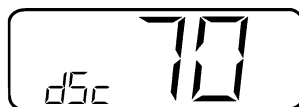

4. Не зависимо от установленного уровня громкости через громкоговоритель будет слышен громкий сигнал.
5. После того, как сигнал послан, радиостанция автоматически контролирует канал 16 для обнаружения какого-либо ответного сигнала от других кораблей. На дисплее отображается:



6. Если ответный сигнал принят, для ответа нажмите кнопку РТТ или .

## 6.4 УСЛОВИЯ ДЛЯ ВЫДАЧИ СИГНАЛА ПРЕДУПРЕЖДЕНИЯ

### 6.4.1 Программирование

#### ПРИМЕЧАНИЕ

Перед выполнением нижеследующих пунктов должен быть запрограммирован номер SSID корабля.

1. При включении радиостанции нажмите и удерживайте кнопку **SCMB**.
2. Нажимайте кнопку **UP** до тех пор, пока не появится меню CON:



3. Нажмите кнопку **R/D** для ввода меню программирования CON SSID.

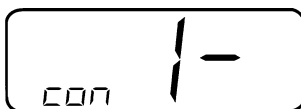

4. Нажимайте кнопку **UP** или **DN** для выбора первой цифры номера SSID (этот номер является номером SSID станции, который принимает исключительно сигнал предупреждения о наличии определенных условий с Вашего корабля). Например, если номер SSID другой станции «366416202», то расположение цифр следующее:

Цифра SSID	3	6	6	3	2	1	4	0	5
Позиция циф- ры	1	2	3	4	5	6	7	8	9

Первой должна быть запрограммирована цифра «3».

5. Нажмите кнопку **R/D** для перехода к следующей цифре.
6. Нажимайте кнопку **UP** или **DN** для установки второй цифры.
7. Повторяйте шаги 5 и 6 до тех пор, пока не будут установлены все 9 цифр номера CON SSID.
8. Нажмите кнопку **R/D** для возврата к изображению, которое было в шаге 4.
9. Выключите радиостанцию.

## 6.4.2 Работа

1. Проверьте, чтобы все датчики были подключены к разъему SENSOR с задней стороны радиостанции. Датчики должны быть нормально разомкнутыми и, когда судно находится в гавани, замыкаться при наличии условий, отличных от нормы.
2. Включите радиостанцию.
3. Поставьте регулятор шумоподавления в положение, в котором не будут слышны случайные шумы.
4. Нажмите и удерживайте кнопку **PA/AL** в течение более 3 секунд.
5. Работа радиостанции прекратится и на дисплее появится следующее:



6. Когда датчики обнаруживают условия, отличающиеся от нормы (возгорание, кражу со взломом, затопление и т.д.) в течение промежутка времени, превышающего 30 секунд, радиостанция поочередно передает сигнал предупреждения станциям, чьи SSID запрограммированы в Вашей станции и независимо от установленного уровня громкости, будет слышен громкий сигнал предупреждения. Если к радиостанции подсоединены внешние устройства для выдачи сигнала тревоги (типа 12 Вольтовой сирены и источника стробируемого света), они также будут включены.
7. Для сброса состояния тревоги нажмите кнопку РТТ или **CLR**.

## 7. ОБСЛУЖИВАНИЕ

Исключительное качество твердотельных элементов, используемых в радиостанции обеспечит многие годы ее непрерывного использования. Соблюдение следующих мер предосторожности предотвратит повреждение радиостанции.

1. Никогда не нажимайте кнопку РТТ, если к антенному гнезду не подключена антенна или соответствующий эквивалент нагрузки.
2. Проверьте, чтобы питающее напряжение было не выше 16 В и не ниже 11 В.

Если все же у Вас возникли проблемы, используйте приведенную ниже таблицу с перечнем характерных неисправностей и способов их устранения.

**ТАБЛИЦА ХАРАКТЕРНЫХ НЕИСПРАВНОСТЕЙ И  
СПОСОБОВ ИХ УСТРАНЕНИЯ**

<b>ВНЕШНЕЕ ПРОЯВЛЕНИЕ</b>	<b>ВЕРОЯТНАЯ ПРИЧИНА</b>	<b>СПОСОБ УСТРАНЕНИЯ</b>
<b>1</b>	<b>2</b>	<b>3</b>
Не включается питание радиостанции	Отсутствует напряжение питания или сгорел предохранитель	Проверьте шнур электропитания или замените предохранитель с номиналом 6 А 250 В
При подсоединении к источнику электропитания перегорает предохранитель	Неправильная полярность подключения	Проверьте, чтобы красный провод был подсоединен к положительной клемме батареи, а черный - к отрицательной. Если предохранитель тем не менее продолжает перегорать, обратитесь к Вашему дилеру.
Во время работы двигателя из громкоговорителя слышны хлопающие и жужжащие шумы.	Шумы двигателя.	Перенесите шнур электропитания подальше от двигателя. На шнур электропитания установите шумоподавитель. Измените сопротивление проводов свечи зажигания и/или установите фильтр от сетевых радиопомех.
Разъем внешнего громкоговорителя не подходит к гнезду.	Несоответствующий разъем или громкоговоритель.	К гнезду внешнего громкоговорителя подходят только вилки выходного шнура электропроигрывателя RCA.
Нет приема радиопередач.	Режим канала.	Радиостанция может быть переключена на дуплексный канал предназначенный для радиотелефонной связи корабль - берег. Для дуплексных каналов отображается "DUP".
Передача выполняется только с низкой мощностью.	Антенна.	Проверьте антенну или проверьте работу радиостанции с другой антенной. Если проблема не устраняется обратитесь к Вашему дилеру.
При отключении электропитания каналы сканирования и номера DSC ID не сохраняются в памяти.	Неисправна внутренняя батарея.	Свяжитесь с Вашим дилером.
При выборе режима трансляции из громкоговорителя слышны тональные сигналы.	Регулировка шумоподавления. Радиостанция принимает радиопередачу.	Установите правильно уровень шумоподавления в (см. Раздел 5.10).

1	2	3
Кнопка PA/AL не воспринимает состояния режима тревоги.	Не установлена CDS2300. Неисправна внутренняя батарея.	В то время, как отображается информация канала, нажмите и удерживайте кнопку PA/AL до тех пор, пока радиостанция не переключится в режим тревоги. Для использования этой функции установите CDS2300 и запрограммируйте состояния, при которых будет выдаваться предупреждение (свяжитесь с Вашим дилером). Свяжитесь с Вашим дилером по вопросу замены внутренней батареи.
Нажатие PA/DISTRESS CONTROL не осуществляет посылку сигнала бедствия.	Не установлена CDS2300. Неисправна внутренняя батарея.	В течение 0.5 секунд дважды нажмите кнопку PA/DISTRESS CONTROL. Для использования этой функции установите CDS2300 и запрограммируйте DSC ID (свяжитесь с Вашим дилером). Свяжитесь с Вашим дилером по вопросу замены внутренней батареи.
Не выполняется передача с высокой и низкой мощностью.	Неисправна антенна. Неисправна радиостанция.	У цепи передатчика есть индикация мощности. Если светодиод TX/SPK ON светится красным цветом, радиостанция выполняет передачу: если нет, то свяжитесь с Вашим дилером.

## 8. ТЕХНИЧЕСКИЕ ХАРАКТЕРИСТИКИ

В спецификации приведены номинальные значения, если это не оговорено иначе. Изменения вносятся без уведомления.

### ОБЩИЕ ХАРАКТЕРИСТИКИ

- Диапазон частот ..... 156.050 - 162.025 МГц
- Каналы ..... 55 морские
- Напряжение питания ..... от 10.8 до 15.6 В пост. тока
- Потребляемый ток:
- Ждущий режим ..... 0.5 А
- Прием ..... 1.5 А
- Передача ..... 6 А (высокая); 1.7 А (низкая)
- Трансляция (с автоответом) при нагрузке 4 Ома ..... 6 Вт
- Габаритные размеры ..... 60 мм x 145 мм x 190 мм
- Вес ..... 880 Г
- Разнос каналов ..... 25 кГц
- Система модуляции ..... 16K0F3E и 10K2F1B

## 9. МОРСКИЕ КАНАЛЫ VHF

Номер канала	F передачи	F предачи	S/D	Прим
1	156.050	160.650	D	
2	156.100	160.700	D	
3	156.150	160.750	D	
4	156.200	160.800	D	
5	156.250	160.850	D	
6	156.300	156.300	S	
7	156.350	160.950	D	
8	156.400	156.400	S	
9	156.450	156.450	S	
10	156.500	156.500	S	
11	156.550	156.550	S	
12	156.600	156.600	S	
13	156.650	156.650	S	
14	156.700	156.700	S	
15	156.750	156.750	S	н/мощ
16	156.800	156.800	S	
17	156.850	156.850	S	н/мощ
18	156.900	161.500	D	
19	156.950	161.550	D	
20	157.000	161.600	D	
21	157.050	161.650	D	
22	157.100	161.700	D	
23	157.150	161.750	D	
24	157.200	161.800	D	
25	157.250	161.850	D	
26	157.300	161.900	D	
27	157.350	161.950	D	
28	157.400	162.000	D	
37	157.850	157.850	S	только ТА

Номер канала	F передачи	F предачи	S/D	Прим
60	156.025	160.625	D	
61	156.075	160.675	D	
62	156.125	160.725	D	
63	156.175	160.775	D	
64	156.225	160.825	D	
65	156.275	160.875	D	
66	156.325	160.925	D	
67	156.375	156.375	S	
68	156.425	156.425	S	
69	156.475	156.475	S	
70	-	156.525	S	
71	156.575	156.575	S	
72	156.625	156.625	S	
73	156.675	156.675	S	
74	156.725	156.725	S	
75	-	-	-	
76	-	-	-	
77	156.875	156.875	S	
78	156.925	161.525	D	
79	156.975	161.575	D	
80	157.025	161.625	D	
81	157.075	161.675	D	
82	157.125	161.725	D	
83	157.175	161.775	D	
84	157.225	161.825	D	
85	157.275	161.875	D	
86	157.325	161.925	D	
87	157.375	161.975	D	
88	157.425	162.025	D	



---

Колонка S/D в таблице показывает либо S ( симплекс) либо ( D) ( дуплекс).

Симплекс означает передачу и прием на одной и той же частоте. Является очевидным, что одновременно может говорить только одна сторона в отличие от телефона. В конце каждой передачи не забывайте сказать « прием» и отступить кнопку РТТ на Вашем микрофоне.

Дуплексная работа заключается в использовании одной частоты для передачи и другой для приема. На каналах , определенных в таблице, как дуплексные правильный режим работы устанавливается автоматически Вашей радиостанцией в то время, когда Вы выбираете канал; Вы не можете изменить режим. И Вы все равно должны отпускать кнопку РТТ после каждой передачи для того, чтобы иметь возможность слышать передачу Вашего корреспондента.